

CIERRES POR PALANCA

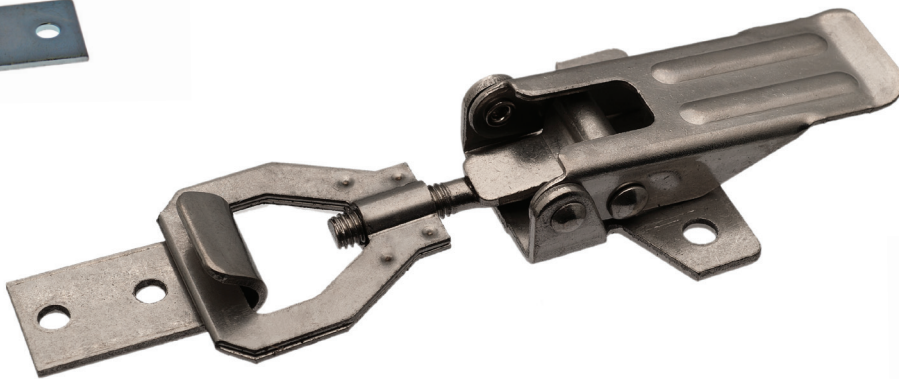

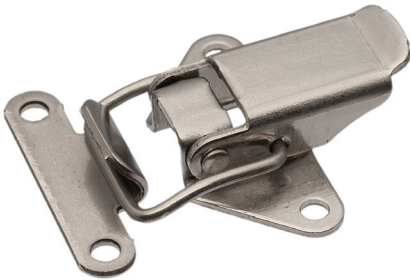

Qualità acciaio Steel quality	Norma UNI EN Norm UNI EN	Finitura Finishing	Codice aggiuntivo Additional COD.
DC 01	UNI EN 10130	Grezzo - Unplated steel	= 00
DC 01	UNI EN 10130	Nichelato - Nickel-plated steel	= 01
DC 01	UNI EN 10130	Ottonato - Brass-plated steel	= 02
DC 01	UNI EN 10130	Cromato - Chromium-plated steel	= 03
DC 01	UNI EN 10130	Zincato - Zinc-plated steel	= 04
DC 01	UNI EN 10130	Bronzato - Bronzed steel	= 05
DC 01	UNI EN 10130	Zincatura + Cataforesi - Zinc-plated + cataphoresis	= 06
DC 01	UNI EN 10130	Brunito - Burnished steel	= 07
DC 01	UNI EN 10130	Verniciato nero - Painted steel black	= 09
DC 01	UNI EN 10130	Zincato nero - Black zinc-plated steel	= 10
Inox X5 Cr Ni 18-10 (AISI 304)	UNI EN 10088	Inox Lucido - Polished stainless steel	= 30

Art **2.01.00** • - 04 - 30



1500N



3000N



50

Chiusura a leva / Toggle latch

Acciaio grezzo, nichelato, zincato, inox

Unplated steel, nickel-plated, zinc-plated, stainless steel

CODIGO	MODELO	MATERIAL	+10	+50
2.01.00.04	Cierre + Enganche	Acero Zincado	4,00	2,70
2.01.00.30	Cierre + Enganche	Acero Inoxidable	9,90	7,30

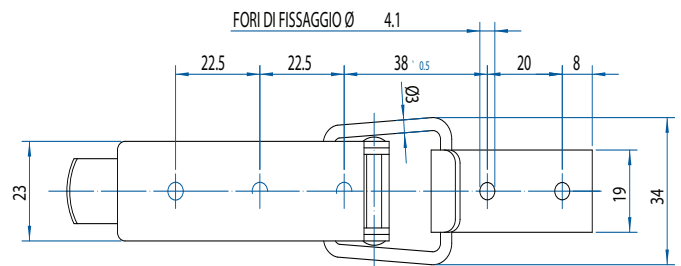
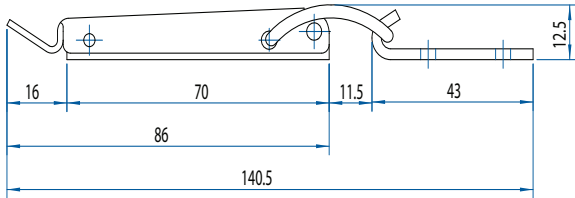

Art **2.02.00** • - 04- 30



400N



1000N



200

Chiusura a leva / Toggle latch

Acciaio grezzo, nichelato, zincato, inox

Unplated steel, nickel-plated, zinc-plated, stainless steel

CODIGO	MODELO	MATERIAL	+10	+50
2.02.00.04	Cierre + Enganche	Acero Zincado	1,35	0,90
2.02.00.30	Cierre + Enganche	Acero Inoxidable	3,90	2,80

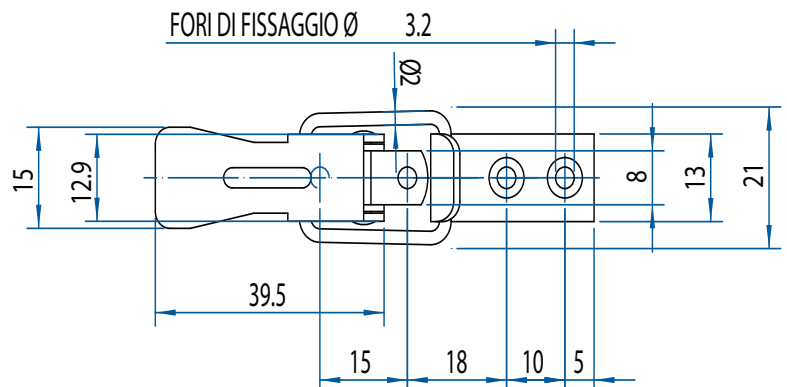
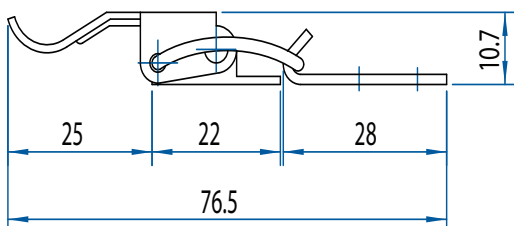

Art **2.03.00** • - 04 - 30



550N



1300N



150

Chiusura a leva / Toggle latch

Acciaio grezzo, nichelato, zincato, inox

Unplated steel, nickel-plated, zinc-plated, stainless steel

CODIGO	MODELO	MATERIAL	+10	+50
2.03.00.04	Cierre + Enganche	Acero Zincado	1,80	1,20
2.03.00.30	Cierre + Enganche	Acero Inoxidable	4,90	3,60

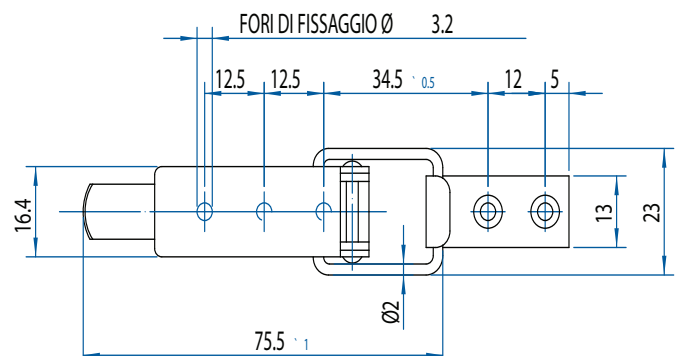
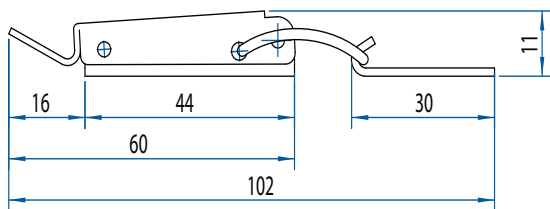

Art **2.04.00** • - 04 - 30



550N



1500N



200

Chiusura a leva / Toggle latch

Acciaio grezzo, nichelato, zincato, inox

Unplated steel, nickel-plated, zinc-plated, stainless steel

CODIGO	MODELO	MATERIAL	+10	+50
2.04.00.04	Cierre + Enganche	Acero Zincado	1,70	1,10
2.04.00.30	Cierre + Enganche	Acero Inoxidable	4,50	3,00

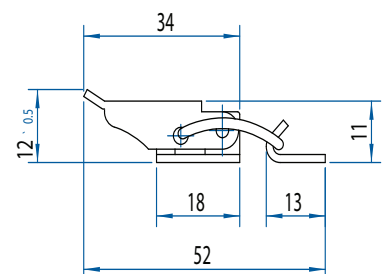
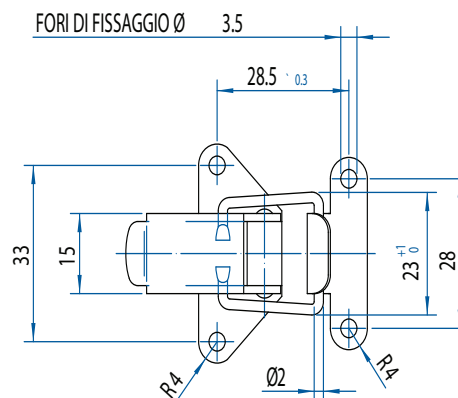
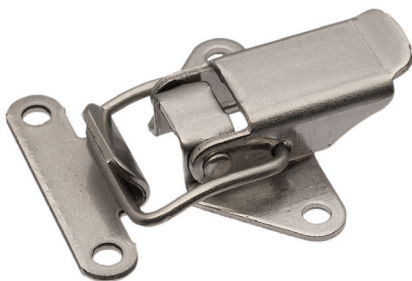

Art **2.05.00** • - 04 - 30

KG
1100N

3
2500N

25

Chiusura a leva regolabile / Adjustable toggle latch
Acciaio grezzo, nichelato, zincato, inox
 Unplated steel, nickel-plated, zinc-plated, stainless steel

CODIGO	MODELO	MATERIAL	+5	+25
2.05.00.04	Cierre + Enganche	Acero Zincado	6,00	4,00
2.05.00.30	Cierre + Enganche	Acero Inoxidable	14,00	11,10

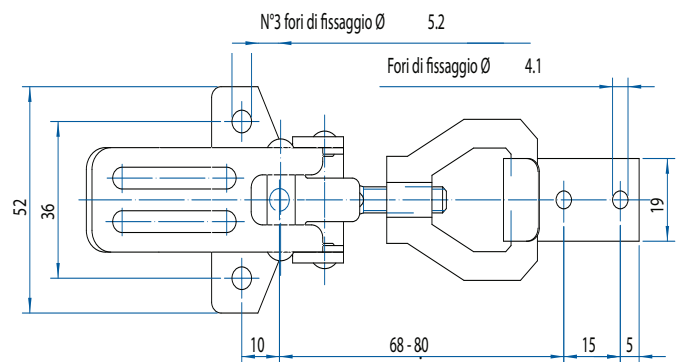
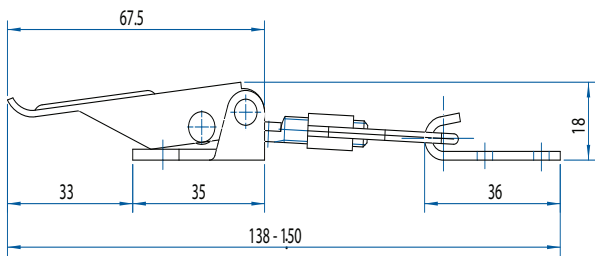

Art **2.05.02** • 01 - 30

KG
1100N

3
2500N

25

Chiusura a leva regolabile con arresto di sicurezza
 Adjustable toggle latch with secondary lock
Zincata a richiesta / Zinc-plated version available on request
Lotto minimo / Min. batch: 5.000 pz / pcs

CODIGO	MODELO	MATERIAL	+5	+25
2.05.02.01	Cierre + Enganche	Niquel Plateado	12,00	8,00
2.05.02.30	Cierre + Enganche	Acero Inoxidable	18,00	

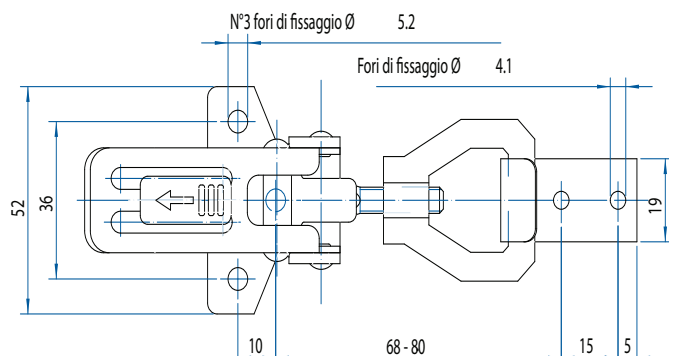
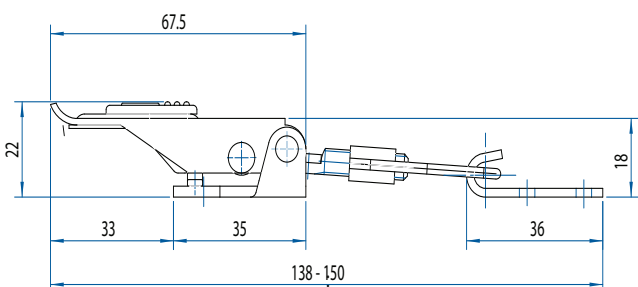

Art **2.08.00** • - 04

KG
500N

3
900N

100

Chiusura a leva / Toggle latch

Acciaio grezzo, nichelato, zincato, inox

Unplated steel, nickel-plated, zinc-plated, stainless steel

CODIGO	MODELO	MATERIAL	+5	+25
2.08.00.04	Cierre + Enganche	Acero Zincado	2,60	1,80

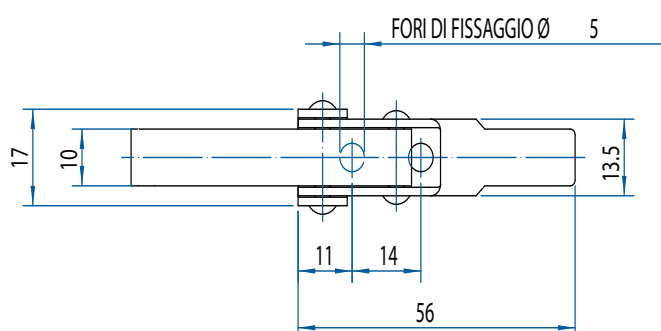
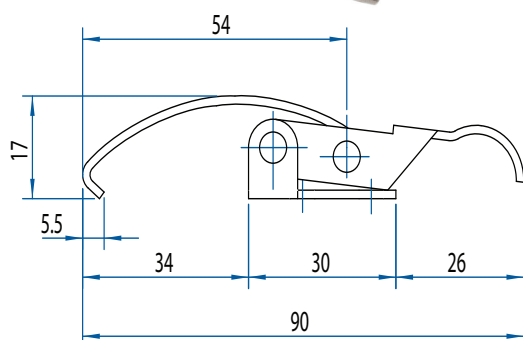

Art **2.41.00** • 04 - 30

KG
1000N

3
1400N

100

Chiusura a leva regolabile / Adjustable toggle latch

Acciaio zincato- inox / Zinc-plated, stainless steel

CODIGO	MODELO	MATERIAL	+5	+25
2.41.00.04	Cierre + Enganche	Acero Zincado	9,50	6,70
2.41.00.30	Cierre + Enganche	Acero Inoxidable	16,50	11,50

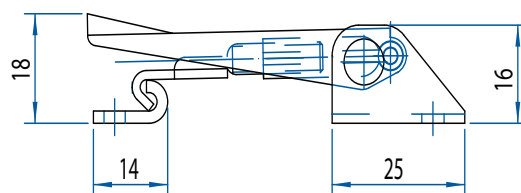

FORI DI FISSAGGIO Ø 4.2

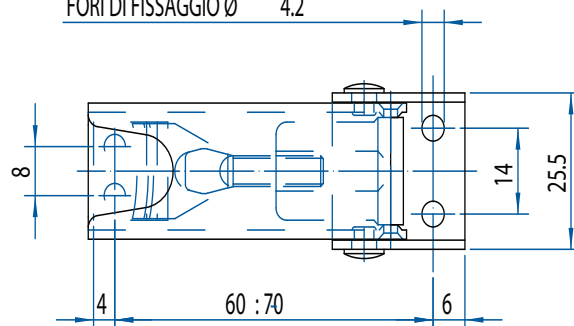

- ASPIRADORAS (CIVILES E INDUSTRIALES)
2.08.0- CL 647/2.43 - CL 621/2.05 - CL 577/2.19.ZN - CL 711/2.22
- APARATOS FRIEGASUELOS
2.08.00.4- 2.08.00.30 - CL 647/2.43 - CL 621/2.05
- CALDERAS MURALES
2.03.0- 2.04.00 - 2.02.00 - 2.43.00
- VIDEO GAMES
2.05.00
- TELECÁMARAS SUBACUATICAS
2.03.0- 2.02.00 - 2.43.00 INOX
- MÁQUINAS UTENSILIOS
2.00.0- 2.40.00 - 2.46.00 - 2.18.00
- MÁQUINAS TÉXTILES
2.46.00
- COCHES (FILTROS)
2.07.0- G7633467 - 276.4115.48 (CIERRES TIPO 2.07 CON DIMENSIONES DIFERENTES)
- MÁQUINAS AGRÍCOLAS
2.19.0- 2.40.00 - 2.30.02 - 2.30.00
- ACCESORIOS PARA COCHES (PORTAESQUÍS)
2.00.03
- CARRETILLAS ELEVADORAS
2.41.00
- CARRETILLAS PORTATIENDAS
2.18.0- 2.00.03
- BARBEOCA
CL 461/2.02.10X - CL 461/2.02.10 - CL 461/2.02.00
- HORNILLOS DE CAMPING
2.04.0- 2.02.00
- CAJAS DE MADERA (CIVILES-MILITARES-EMBALAJES ESPECIALES)
2.00.0- 2.00.01 - 2.00.02 - 2.40.00 - 2.01.00 - 2.01.01 - 2.18.00
- CAJAS DE HERRAMIENTAS
2.04.10- 2.02.10 - CL 729/6 (CIERRE 2.04 CON HEBILLA ESPECIAL) - 2.43.00 - 2.03.00 -
- FUTBOLINES
2.05.00.04
- VITRINAS
CREMALLERAS (4.40-4.42)
- EXTINTORES
2.02.-2.03
- CABINAS INSONORIZADAS
2.05.02.01
- MÁQUINAS AGRÍCOLAS
2.06.00.30
- CALIENTAPLATOS
3.06
- INSTALACIONES DE CALEFACCIÓN
- ESTUFAS CATALÍTICAS
2.04.00.30
- TANQUES
CL647/2.43 - 2.41.00.30



- JAULAS PARA EL TRANSPORTE DE ANIMALES
2.08.00
- CONTENEDORES PARA BASURA
2.03.0 - 2.43.00 - 2.02.00
- ILUMINACIÓN
2.08.00 - 2.05.00
- ACCESORIOS PARA CUADROS ELÉCTRICOS
2.03.1- 2.03.00 - 2.06.00 - 2.06.01 - 2.01.01 - 2.01.00 - 2.02.00
- PUERTAS DE AIREACIÓN PARA MOTORES ELECTRICOS
2.03.2- 2.03.00 - 2.06.00
- AUTOCAMIONES
2.30.0- 2.30.02
- AISLAMIENTO (TUBOS- BOCAS DE INSPECCIÓN)
2.03.0- 2.06.00
- PASATIEMPOS
2.03.1- 2.02.00 - 2.01.00 - 2.04.00
- MESAS EXTENSIBLES
2.02.00- 2.52.00
- CAJON PARA PERSIANAS ENROLLABLES
2.03.00
- DEPURADORES DE AIRE
- OLLAS
- GO- KART
- NEVERAS PORTATILES
- OLLAS
- FURGONETAS ISOTÉRMICAS Y FRIGORÍFICAS
- MÓDULOS FRIGORÍFICOS
2.18 - 2.05.zinc. - 2.08 - 2.00.01.30
- JAULAS PARA ARTÍCULOS DE FLORICULTURA
2.08.10.01
- MOSQUITERAS. CORTINAS PARASOL
3.06

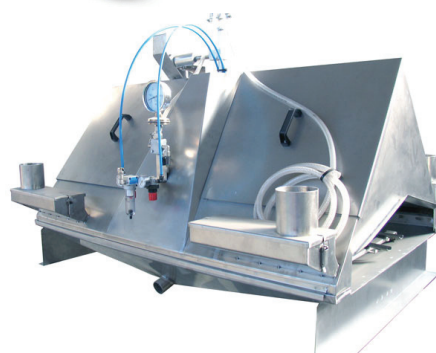

1º. Condiciones de Pago

La forma de pago será acordada individualmente con cada cliente, previa autorización del Departamento Administrativo de IMDICA, S.L. y adecuándose como máximo a los límites establecidos en la Ley 15/2010 del 05 de Julio de 2010. El incumplimiento de las condiciones de pago acordadas supondrá el corte del suministro de forma inmediata.

2º. Vencimientos Fijos

En caso de fechas fijas de pago que rebasen los plazos de pago estipulados, giraremos a la fecha fijada pero inmediatamente anterior, según corresponda, siendo el plazo máximo el límite establecido en la ley 15/2010 del 5 Julio de 2010.

3º. Seguro

Las mercancías viajarán siempre por exclusiva cuenta y riesgo del comprador, siendo a cargo del mismo la prima del seguro que se realice, en los casos en los que el cliente desee asegurarla.

4º. Reclamaciones

Los clientes tienen la obligación de examinar los productos servidos a su recepción, a fin de comprobar su conformidad con el pedido en cuanto a la referencia o referencias servidas, y el número de unidades entregadas. En discrepancias por diferencias observadas en la recepción del material, se atenderán y evaluarán todas aquellas reclamaciones que se planteen dentro de los **8 días** siguientes a su recepción, no aceptándose ninguna devolución sin la debida comunicación a IMDICA, S.L. en el plazo establecido.

5º. Condicionalidad

La aceptación de las mercancías sin el rechazo inmediato por parte del comprador, supone la aprobación de estas condiciones generales de venta y su modificación sólo tendrá validez si consta por escrito la conformidad de IMDICA, S.L.

6º. Garantías

IMDICA, S.L., garantiza todas las herramientas que componen su programa de ventas, contra cualquier defecto de fabricación y materiales, sin responsabilizarse bajo ningún concepto de la utilización inadecuada de las mismas. En cualquier caso, la responsabilidad de IMDICA, S.L. estará limitada única y exclusivamente a la reparación o sustitución de la herramienta defectuosa con el límite máximo del valor de la herramienta suministrada, no comprometiendo abonos ni penalizaciones por ningún otro concepto.

IMDICA, S.L., se reserva el derecho de modificar, sin previo aviso, las dimensiones, calidades de acero y en general cualquier característica técnica de sus productos, siempre que el departamento técnico considere que dicha variación supone una mejora técnica del producto. IMDICA, S.L. no sustituirá ninguna herramienta sin el informe técnico favorable de nuestro departamento de calidad, y respetando en todo momento las condiciones de funcionamiento expuestas en el apartado de Devoluciones.

IMDICA, S.L. no admitirá reclamaciones o penalizaciones de ninguna naturaleza en caso de que se produjeran eventuales retrasos en la entrega de un pedido.

7º. Devoluciones

No se admitirá ninguna devolución sin comunicación previa del cliente y es necesario el consentimiento de IMDICA, S.L., estipulando como plazo máximo para atenderlas un periodo de **8 días** desde la recepción de la mercancía por parte del cliente.

Cualquier devolución deberá ser documentada adjuntando el albarán o factura de venta del material afectado. En caso de tratarse de una devolución por error en el pedido efectuado por el cliente o no venta, siendo consentida por IMDICA, S.L., se realizará un cargo de **15%** en factura de abono en concepto de gastos de manipulación, reenvasado, etc.

Siempre deberán realizarse a portes pagados. **No se aceptarán** devoluciones de herramientas enviadas a portes debidos por agencias no autorizadas por IMDICA, S.L.

Una vez recibida la herramienta devuelta, nuestro departamento de calidad realizará las comprobaciones e inspecciones pertinentes, emitiendo el correspondiente informe. En el caso de que la herramienta no presente ningún defecto atribuible a la calidad de la misma, y no existan errores atribuibles a IMDICA, S.L., se deducirá un **15%** del valor de compra en concepto de manipulación e inspección de calidad

8º. Portes : Envíos a Península y Baleares

Se suministrarán a portes pagados aquellas expediciones cuyo importe sea superior a **150 € netos**.

Para pedidos inferiores a **150 € netos** por expedición los portes irán por cuenta del cliente (portes debidos o cargados en factura según acuerdo con el cliente, y siempre utilizando los medios de transporte con los que IMDICA, mantiene algún tipo de convenio).

IMDICA se reserva el derecho a utilizar el medio de transporte más adecuado según los acuerdos que pueda mantener con características, destino, peso y volumen del envío.

Envíos a Canarias, Ceuta , Melilla y Andorra

Se suministrarán a portes pagados aquellas expediciones cuyo importe sea superior a **400 € netos**.

Para pedidos inferiores a **400 € netos** por expedición los portes irán por cuenta del cliente (portes debidos o cargados en factura según acuerdo con el cliente, y siempre utilizando los medios de transporte con los que IMDICA, S.L., mantiene algún tipo de convenio).

IMDICA, S.L. se reserva el derecho a utilizar el medio de transporte más adecuado según los acuerdos que pueda mantener con características, destino, peso y volumen del envío.

En caso de solicitarse en el envío por la Autoridad Aduanera Documento Único Administrativo (**DUA**) este documento correrá siempre a cargo del cliente.

9º. Importe mínimo por Pedido

Queda establecido como pedido mínimo la cantidad de **25 € netos**.

10º. I.V.A.

Todos los precios están sujetos al Impuesto sobre el Valor Añadido, siendo a cargo del cliente el recargo correspondiente.

11º. Reserva de dominio

Nuestras ventas se consideran siempre bajo la condición de "RESERVA DE DOMINIO", según el artículo 1.506 del C.C. hasta que se haya hecho efectivo íntegramente el pago de todo lo adeudado.

12º. Jurisdicción competente

Para cualquier discrepancia acerca de la interpretación de estas condiciones, o litigio por razón de incumplimiento por cualquiera de las partes, ambas se someterán al fuero de los Juzgados y Tribunales de Sant Boi de Llobregat, con renuncia al que pudiera corresponderles.

CIERRES POR PALANCA

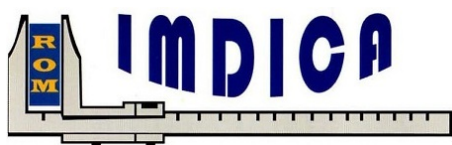
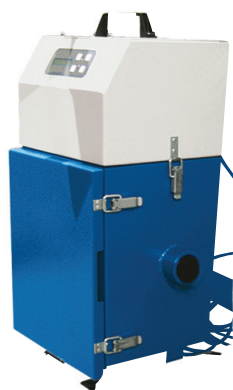
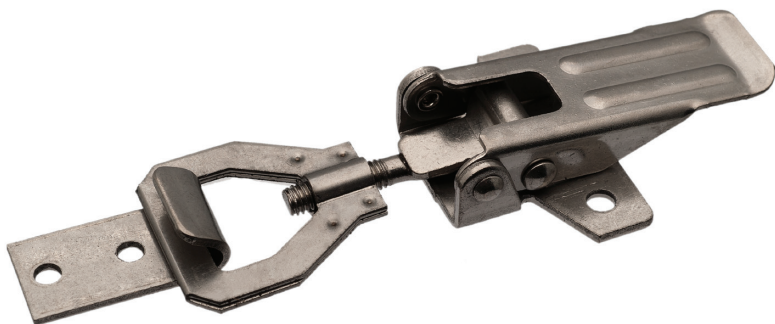
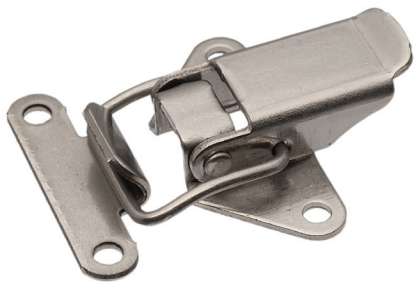

2020

Suministros Imdica, S.L.

Aleix Parés i Valls, 24 - **Recogidas: Avda. Torre de la Vila, 37**

08830 Sant Boi de Llobregat · Barcelona España

Tel.: 93 6308875 E-mail : ventas@imdica.es

Web : www.imdica.es